



Manual de instrucciones original

Soplador/aspirador de gasolina

FX-LBS126 / FX-LB126



ATENCIÓN: Antes de utilizarlo, lea atentamente el manual de instrucciones que contiene toda la información importante y las instrucciones de seguridad que deben seguirse para el uso correcto de este aparato.

FUXTEC GmbH
KAPPSTR.69 , 71083 HERRENBERG - GÜLTSTEIN , GERMANY



FUXTEC

MANUAL DE INSTRUCCIONES ORIGINAL

Soplador/aspirador de gasolina

FUXTEC FX-LB126, FX-LBS126



Año de fabricación 2019

Su nuevo dispositivo ha sido desarrollado y fabricado para cumplir con los altos estándares de FUXTEC, como la facilidad de uso y la seguridad en el funcionamiento. Este aparato, si se cuida adecuadamente, podrá ofrecer un excelente rendimiento durante años.



ATENCIÓN: para reducir el riesgo de lesiones, el usuario debe leer atentamente este manual antes de utilizar el aparato

FUXTEC GmbH

Kappstrasse 69, 71083 Herrenberg – Alemania

ÍNDICE

1. Introducción	4
2. Detalles del suministro	4
3. Franjas horarias de uso	4
4. Pictogramas de seguridad en la máquina y en las instrucciones	5
5. Uso prescrito/no prescrito	5
6. Riesgos residuales y seguridad en el trabajo	6
7. Uso del combustible	10
8. Visión general del aparato	11
9. Configuración del modo de soplado	12
10. Configuración del modo de aspiración	12
11. Puesta en marcha - Repostaje, aceite de motor de 2 tiempos	13
12. Arranque/parada del soplador	15
13. Directrices operativas	16
14. Mantenimiento y cuidado	16
15. Datos técnicos	19
16. Solución de problemas	20
17. Servicio de atención al cliente	22
18. Garantía	22
19. Instrucciones de eliminación	22
20. Declaración de conformidad de la CE	23

1. Introducción

Nos gustaría agradecerle la compra de este soplador fabricado por nuestra empresa. Las presentes instrucciones le mostrarán cómo utilizar el aparato de la mejor manera posible. Antes de utilizarlo, le recomendamos que lea atentamente el siguiente manual de instrucciones, que utilice el aparato correctamente y que trabaje con seguridad. Debido al continuo trabajo de desarrollo de la máquina, también queremos señalar que no todos los detalles de la máquina coinciden con los mostrados en el manual de usuario, y pedimos disculpas por las molestias ocasionadas.

2. Detalles del suministro

- Soplador de gasolina FX-LB126
- 1x tubo de soplado (elemento central)
- 1x tubo de soplado para suelo pavimentado versión recta
- 1x tubo de soplado para superficies duras (versión recta)
- Tubo de aspiración de 2 piezas (para el modelo FX-LBS126)
- Bolsa de recogida de hojas y tubo de conexión doblado (para el modelo FX-LBS126)
- Bolsa de herramientas
- Instrucciones de uso

Compruebe el contenido de la caja después de retirar el embalaje, con el fin de verificar:

- La presencia de todo el material
- Cualquier daño causado por el transporte

Presente inmediatamente una reclamación al vendedor, proveedor o fabricante. No se aceptan reclamaciones tardías.

3. Franjas horarias de uso

De acuerdo con la Directiva Europea de Ruido Ambiental de septiembre de 2002, los sopladores no pueden utilizarse en barrios exclusivamente residenciales, pequeños asentamientos, zonas de recreo, clínicas y balnearios, así como en hospitales e instalaciones de hospitalización los domingos y días festivos, así como los días laborables, de 20 a 7 horas.

4. Pictogramas de seguridad en la máquina y en las instrucciones

Los símbolos que aparecen a continuación proporcionan información importante sobre el producto o advertencias de uso.

						
Atención	Usar equipos de protección para ojos y la cabeza	Lea atentamente el manual de instrucciones	Llevar ropa de trabajo	Utilizar siempre guantes de trabajo	Llevar calzados de seguridad	Está prohibido el uso de llamas abiertas.

 Situación peligrosa o peligro inminente. La inobservancia de estas advertencias puede provocar lesiones o causar daños materiales.

Advertencias importantes para el uso correcto del aparato. El incumplimiento de estas advertencias puede provocar un mal funcionamiento del aparato.

 Advertencias de uso. Estas advertencias ayudan al usuario a hacer un uso óptimo de todas las funciones del aparato. Este símbolo puede aparecer en las instrucciones de instalación, funcionamiento y mantenimiento del aparato. En estos casos, se dan explicaciones sobre cómo proceder.

5. Uso prescrito/no prescrito

El soplador/aspirador de gasolina está destinado exclusivamente a soplar y aspirar hojas y follaje. No se puede prescindir del uso prescrito del aparato sin leer y seguir las instrucciones del manual de uso. El aparato debe ser inspeccionado en busca de daños mecánicos antes y después de su uso. En caso de reparaciones esenciales, diríjase a su distribuidor especializado.

Sólo se pueden utilizar piezas de recambio autorizadas por el fabricante y/o piezas originales. El aparato sólo puede utilizarse en zonas exteriores.

En caso de utilización de piezas de recambio no autorizadas por el fabricante y/o de piezas no originales, el usuario es plenamente responsable de los daños causados a los bienes y/o a las personas. Por lo tanto, queda excluida cualquier responsabilidad del fabricante a este respecto.

Cualquier otro uso que difiera del anterior constituye un uso no prescrito:

- El uso prescrito del aparato también se dicta leyendo y poniendo en práctica las instrucciones del manual
- En caso de utilización de piezas de recambio no autorizadas y/o no originales, el usuario será plenamente responsable de los daños causados a los bienes y/o a las personas, excluyendo cualquier responsabilidad del fabricante
- Cualquier otro uso que difiera del anterior constituye un uso no prescrito
- Lea y siga las instrucciones del fabricante para el uso, mantenimiento y reparación del aparato y siga las instrucciones de seguridad del manual
- Hay que tener en cuenta la normativa de prevención de accidentes, así como las diferentes normativas vigentes en materia de seguridad y salud laboral
- Otros usos no se consideran prescritos. El fabricante no se responsabiliza de los daños de cualquier tipo que se deriven de dicho uso indebido. En tales circunstancias, el riesgo recae enteramente en el usuario
- Las modificaciones personales realizadas en el aparato excluyen la responsabilidad del fabricante por los daños de cualquier tipo potencialmente causados
- El aparato sólo puede ser equipado, manejado y mantenido por personas familiarizadas con él y que conozcan los riesgos que conlleva su uso. Los trabajos de mantenimiento sólo pueden ser realizados por el fabricante o por centros de servicio autorizados
- El aparato no debe utilizarse en zonas con riesgo de explosión ni estar expuesto a la lluvia

6. Riesgos residuales y seguridad en el trabajo

Incluso en el caso de un uso prescrito y a pesar del cumplimiento de todas las instrucciones de seguridad para el uso de acuerdo con el diseño del dispositivo, pueden existir riesgos residuales. Los riesgos residuales pueden minimizarse si se respetan las advertencias del capítulo 5 "Uso prescrito/no prescrito", así como las instrucciones de uso en su totalidad.

- El cumplimiento de las instrucciones y la precaución reducen el riesgo de lesiones y daños personales
- Lesiones debidas a los fragmentos lanzados al aire
- Peligro de intoxicación por monóxido de carbono si se utiliza en locales cerrados o mal ventilados
- Peligro de quemaduras por piezas calientes
- La actividad prolongada sin el uso de protectores auditivos provoca daños auditivos

Sin embargo, a pesar de toda la información proporcionada y las precauciones tomadas, pueden quedar riesgos residuales imprevisibles.

Atención: El valor de vibración realmente medido al utilizar el aparato puede diferir de la cifra indicada en las instrucciones de uso y/o indicada por el fabricante. Esto puede ser causado por los siguientes factores, que deben ser considerados antes y durante el uso:

- El dispositivo se utiliza de forma adecuada

- El estado de uso del dispositivo es óptimo
- Las asas y empuñaduras opcionales, si las hay, se montan de forma segura en el cuerpo del aparato

Antes de utilizar este producto, lea las siguientes advertencias y las normas de seguridad vigentes en su estado de residencia para protegerse a sí mismo y a los demás de las lesiones.

 Conserve siempre estas instrucciones de seguridad (instrucciones de uso) junto al aparato

 El aparato sólo puede ser manejado por personas con suficiente experiencia.

 Las reparaciones del aparato deben ser realizadas por el fabricante o por empresas autorizadas.

Primeros pasos

- **Las personas que utilicen la máquina por primera vez deben recibir instrucciones prácticas de manejo y equipo de protección personal de un operador experimentado**
- **Tenga cuidado y sea prudente al utilizar la máquina. Si está cansado o bajo la influencia de drogas, alcohol o medicamentos, no debe utilizar el dispositivo. Un momento de desatención al utilizar la máquina puede provocar lesiones graves**
- Familiarícese con el dispositivo antes de utilizarlo. Los usuarios con una formación inadecuada pueden poner en peligro su propia seguridad y la de los demás por un uso incorrecto del dispositivo
- Asegurar una posición estable y mantener el equilibrio en todo momento. El uso en una escalera, por ejemplo, no está permitido
- No utilice el aparato para fines no prescritos (véase el capítulo 5 "Uso prescrito/no prescrito")
- Llevar ropa adecuada:
 - evitar el uso de joyas o ropa suelta que pueda quedar atrapada en el dispositivo
 - guantes de trabajo y calzado de seguridad antideslizante
 - redcilla para el pelo largo
- Uso de equipos de protección:
 - protectores auditivos
 - gafas de protección o protección facial
 - guantes de trabajo
 - zapatos de seguridad
 - casco de seguridad certificado para su uso en circunstancias que puedan provocar lesiones en la cabeza
- Se recomienda llevar rodilleras y un chaleco de seguridad
- Mantenga el área de trabajo ordenada.
- Tener en cuenta los diferentes agentes atmosféricos:
 - no utilice el aparato bajo la lluvia
 - no utilice el dispositivo en ambientes húmedos o mojados
 - posponer el trabajo en caso de condiciones meteorológicas desfavorables (lluvia, nieve,

hielo, viento), ya que el riesgo de accidentes aumenta considerablemente en estos contextos

- asegúrese de tener una buena iluminación
- no utilice el aparato cerca de líquidos o gases inflamables
- El ruido del motor puede impedirle escuchar cualquier peligro en los alrededores, así que familiarícese con estas zonas para evitar inconvenientes
- No deje nunca el aparato sin vigilancia
- Durante las pausas de trabajo, coloque el aparato de manera que no ponga en peligro a los demás. Asegúrese de que el dispositivo no sea utilizado por personas no autorizadas.
- Los menores no pueden utilizar el dispositivo
- Mantenga el aparato alejado de personas y niños cuando lo utilice
- El usuario es responsable de los accidentes o peligros para otras personas y sus bienes
- No permita que otras personas, especialmente los niños, toquen el aparato o el motor
- Tenga cuidado de no sobrecargar el aparato. El cumplimiento del nivel de rendimiento adecuado le permite trabajar de forma más eficiente y segura
- Utilice el aparato sólo con los dispositivos de seguridad completos y correctamente instalados. No realice ninguna modificación en el aparato que pueda afectar a su funcionamiento seguro.
- Detenga el aparato y saque el conector de la bujía en los siguientes casos:
 - el contacto del dispositivo con tierra, piedras, clavos u otros cuerpos extraños, a consecuencia de lo cual debe comprobarse si el dispositivo está dañado
 - trabajos de reparación, mantenimiento y limpieza
 - solución de problemas (por ejemplo, obstrucción del tubo del soplador)
 - transporte y almacenamiento
 - abandonar el lugar de trabajo, aunque sea en breves descansos
- ¡Cuidado con las piezas giratorias! Riesgo de lesiones.
- ¡Atención! No trabaje cerca de ventanas abiertas, etc.
- ¡Atención! Use protección auditiva. Este aparato emite altos niveles de sonido
- Se recomienda que el dispositivo sólo se utilice a las horas adecuadas, es decir, no a primera hora de la mañana ni a última hora de la noche, ya que a esas horas se producen molestias a los demás.
- Se recomienda retirar los cuerpos extraños de la zona de trabajo con herramientas adecuadas (rastrillo, escoba) antes de iniciar las operaciones de soplado/aspiración.
- Se recomienda humedecer ligeramente las superficies o utilizar herramientas de riego cuando se trabaje en ambientes polvorientos
- Se recomienda disponer el tubo de soplado de manera que el flujo de aire se dirija exclusivamente al suelo

Cuidado escrupuloso del dispositivo:

- Limpiar el aparato después de cada uso
- Vaciar el depósito después de cada uso
- Mantenga las asas limpias y sin residuos de lubricante

- Cumplir con los requisitos de mantenimiento

Compruebe si el dispositivo está dañado:

- La plena funcionalidad e integridad de los dispositivos de protección debe comprobarse escrupulosamente antes de su reutilización.
- Compruebe que las piezas móviles funcionan de forma óptima, no se atascan y no están dañadas. Todas las piezas deben estar ensambladas correctamente y cumplir todos los requisitos para garantizar un uso seguro del aparato.
- Los dispositivos de protección y las piezas dañadas deben ser reparados o sustituidos adecuadamente por el fabricante o un taller autorizado, a menos que existan instrucciones específicas para ello en el manual de instrucciones.
- Los adhesivos de seguridad dañados o no legibles deben ser sustituidos.
- No introduzca nunca las llaves en el aparato.
- Antes de encenderlo, compruebe siempre que ha retirado todas las llaves o herramientas.
- Guarde los dispositivos no utilizados en un lugar seco y no accesible a los niños.
- No realice reparaciones en la máquina usted mismo.



No realice más reparaciones que las descritas en el capítulo "Mantenimiento y cuidado", sino que diríjase directamente al fabricante o a un taller autorizado.



Las reparaciones de otras partes del aparato deben ser realizadas por el fabricante o un taller autorizado.



Utilice únicamente piezas originales. El uso de otras piezas o accesorios puede suponer un peligro para el usuario. El fabricante no se hace responsable de los daños derivados de dicho uso.

7. Uso del combustible



El combustible y los vapores que desprende son altamente inflamables y pueden tener graves consecuencias si se inhalan o si entran en contacto con la piel. Por lo tanto, se debe tener precaución al manipular el combustible y se debe proporcionar una buena ventilación.

- Detenga el motor antes de repostar y deje que la unidad se enfríe.
- Evite el uso de llamas desnudas durante el procedimiento de repostaje.
- Usar guantes durante el repostaje.
- No repostar en locales cerrados (peligro de explosión).
- No derrame combustible o aceite en el suelo. Limpie la unidad inmediatamente si se derrama combustible o aceite. Reemplace la ropa si ha estado en contacto con combustible o aceite.
- No permita que el combustible penetre en el suelo.
- Después de repostar, cierre con cuidado el tapón del depósito y compruebe que el tapón no se suelta durante el funcionamiento.
- Asegúrese de que el tapón del depósito y los conductos de combustible no tienen fugas. En caso de fugas, el aparato no puede ponerse en funcionamiento.
- Transportar y almacenar el combustible sólo en bidones marcados y destinados al uso específico.
- No transporte ni almacene el combustible cerca de materiales parcial o altamente inflamables, así como cerca de chispas y/o llamas abiertas. Mantenga a los niños alejados del combustible.
- Ponga en marcha el aparato desde una distancia segura del punto de repostaje.

8. Visión general del aparato



1. Bujía
2. Interruptor ON/OFF
3. Palanca de gas
4. Tapa del filtro de aire
5. Estrangulador
6. Tanque con tapa
7. Dispositivo de arranque (cuerda de arranque)
8. Asa inferior
9. Tubo de soplado de doble sección
10. Tubo de aspiración de doble sección (unidad de aspiración)
11. Tubo de aspiración doblado
12. Bolsa de recogida
13. Bloque de entrada de aspiración
14. Cuchilla de trituración
15. Rejilla de protección del aspirador
16. Palanca de bloqueo del régimen del motor

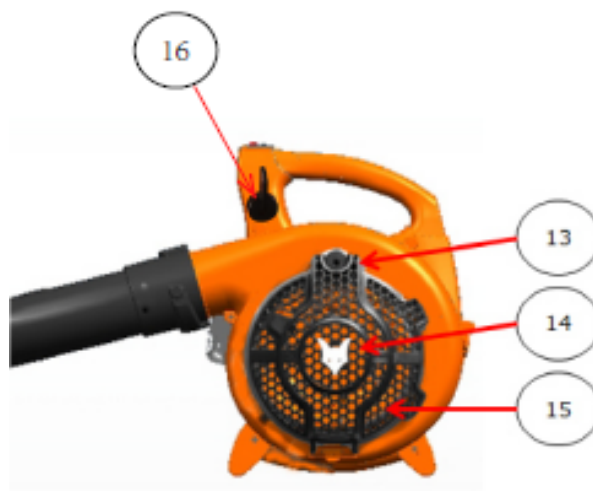

9. Configuración del modo de soplado

Atención: Apague siempre el motor antes de realizar trabajos de montaje o reparación. Utilice guantes de trabajo durante las operaciones de montaje para protegerse de las lesiones por corte. Conecte las dos secciones del tubo de soplado y colóquelas en la unidad principal.

Asegúrese de que ha apretado el tubo hasta el final y fíjelo con el tornillo A. Utilizando el tubo de doble sección:

- 9A para superficies pavimentadas como aceras, calzadas, etc.
- 9B para superficies de césped.

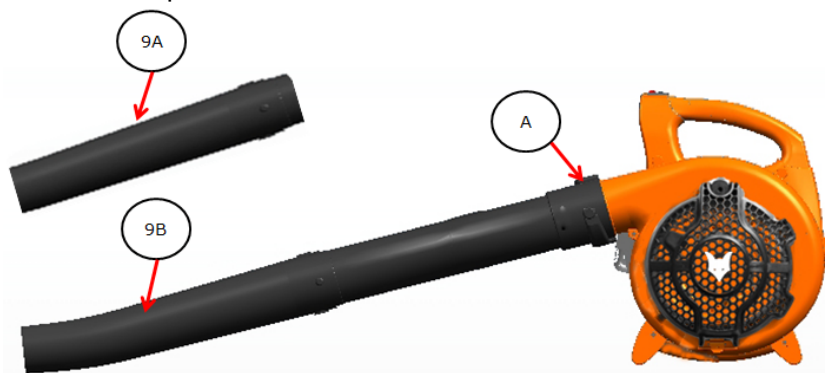

10. Configuración del modo de aspiración

1. Introduzca el tubo de aspiración doblado 11 a través de la abertura ancha de la bolsa de recogida 12A y empuje el lado más fino del tubo a través de la abertura estrecha 12B
2. Atornille el tubo de aspiración doblado 11, ahora conectado a la bolsa de recogida de hojas 12, en la unidad principal
3. Ahora abra el cierre 13 de la rejilla de entrada de aire 15
4. Inserte los dos tubos de aspiración 10 entre sí y colóquelos en la unidad principal con la rejilla de protección abierta 15
5. Asegúrese de que la unidad de aspiración 10 está correctamente colocada y gírela por completo.



11. Puesta en marcha - Repostaje, aceite de motor de 2 tiempos



La unidad no viene con la mezcla de combustible en su interior.



Repostar el aparato como se describe en este capítulo "Puesta en marcha - Repostar, aceite de motor de 2 tiempos". El dispositivo se alimenta con una mezcla de **40:1** de gasolina normal (sin plomo) y aceite de motor de 2 tiempos.



Se requiere un mayor grado de cuidado al manipular la gasolina. Hay que evitar a toda costa fumar y las llamas abiertas, ya que existe el peligro de explosión.

Gasolina:

Octanaje mínimo: 91 RON, sin plomo

- No rellene con gasolina con plomo, diésel u otros combustibles no permitidos.
- No utilice gasolina con un octanaje inferior a 91 RON. Esto puede hacer que el motor se sobrecaliente y se dañe.
- Si utiliza el aparato constantemente a altas velocidades, utilice gasolina de mayor octanaje.
- Por razones medioambientales, se recomienda el uso de gasolina sin plomo. No se permite el uso de combustibles E10.

Aceite de motor de 2 tiempos



No utilice aceite de motor de cuatro tiempos o aceite de motor de dos tiempos para motores fuera de borda refrigerados por agua, así como la mezcla preparada disponible en las estaciones de servicio.

Proporción de mezcla 40:1

Gasolina	Aceite de motor de 2 tiempos (40:1)	Gasolina	Aceite de motor de 2 tiempos (40:1)
1 litro	0,025 litros	5 litros	0,125 litros
2 litros	0,050 litros	10 litros	0,250 litros

- Preste atención a la medición correcta de la cantidad de aceite, ya que los pequeños ajustes de la cantidad de aceite en la mezcla afectan en gran medida a la proporción de mezcla.
- No modifique la proporción de mezcla, ya que esto provocará un aumento de la formación de residuos de combustión, un mayor consumo de combustible, un empeoramiento del rendimiento y posibles daños en el motor.

Mezcle la gasolina y el aceite en un bidón marcado específicamente para estos usos y equipado con una protección contra el sobrellenado.

1. Introducir inicialmente la mitad de la cantidad de gasolina a mezclar.
2. Introducir la cantidad de aceite que se utilizará a continuación.
3. Agitar la mezcla.
4. Vierta el combustible restante.

Los combustibles pueden almacenarse durante un tiempo limitado, ya que están sujetos a envejecimiento. Los combustibles y las mezclas almacenadas durante mucho tiempo pueden causar problemas de encendido. Por ello, se recomienda mezclar sólo la cantidad de combustible necesaria para cubrir los usos que se van a realizar en un mes. Mantenga los botes de combustible fuera del alcance de los niños.

Repostaje del soplador

Apague el motor y deje que el aparato se enfríe.



- ¡Usar guantes de trabajo!
- Evitar el contacto con la piel y los ojos (usar gafas protectoras).
- Tener mucho cuidado con el "manejo de combustible"

1. Repostar sólo al aire libre o en locales suficientemente ventilados.
2. Limpiar el área alrededor de la zona de repostaje. Los residuos de suciedad en el depósito provocan fallos de funcionamiento.
3. Agitar el bidón que contiene la mezcla de combustible antes de repostar.
4. Abrir con cuidado el tapón del tanque (10) para poder liberar el exceso de presión creado en el interior del depósito.
5. Verter la mezcla con cuidado hasta llegar al fondo de la boca de llenado.
6. Volver a cerrar el tapón del tanque.
7. Asegúrese de que el tapón del tanque no tiene fugas.
8. Limpiar la tapa del tanque y las superficies circundantes.
9. Comprobar si el tanque y los conductos de combustible tienen fugas.
10. Activar el primer (24) si es necesario.
11. Alejarse adecuadamente del punto de repostaje antes de poner en marcha el motor.

12. Arranque/parada del soplador



El aparato no debe ponerse en funcionamiento antes de haber leído este manual de instrucciones, es decir, antes de poder cumplir con todas las advertencias y de haber montado el aparato completamente y de acuerdo con las instrucciones.

- Ponga en marcha el aparato sólo cuando esté completamente montado.
- Coloque el aparato en el suelo para el arranque y sujételo firmemente.

1. Mantener alejado de materiales inflamables.
2. Mantener una posición estable.
3. Colocar la máquina en el suelo delante de ti.
4. Agarrar el aparato con la mano izquierda utilizando el asa superior.
5. Agarrar la cuerda de arranque con toda la mano derecha.

Arranque en frío

1. Poner el interruptor ON/OFF (2) en la posición 1.
2. Pulsar suavemente el cebador situado bajo la palanca del acelerador (5) varias veces y esperar a que el combustible llegue a la bomba.
3. Mover la palanca del estrangulador 5 hacia arriba 
4. Tirar lentamente de la cuerda de arranque 7 por su asa hasta sentir resistencia.
5. Tirar rápidamente de la cuerda de arranque y luego soltarla lentamente.



No tirar de la cuerda de arranque completamente y no deslizarla hacia atrás dejando el agarre en la empuñadura.

6. Presionar suavemente la palanca del acelerador, haciendo que la palanca del estrangulador vuelva automáticamente a la posición inicial. 
7. El motor está al ralentí.
8. Antes de empezar a trabajar, deje el motor al ralentí durante unos 2-3 minutos para que se caliente y, a continuación, empiece a pisar suavemente la palanca del gas (2).
9. Para un funcionamiento continuo, utilice la palanca de bloqueo de velocidad (16), que permite utilizar el régimen de motor deseado de forma continua sin tener que pisar a fondo el acelerador.

Parada del motor

1. Soltar la palanca de gas (2)
2. Poner el interruptor ON/OFF en la posición 0.

Arranque en caliente

1. Poner el interruptor ON/OFF (2) en la posición 1.
2. No accione la palanca del estrangulador 
3. Tirar de la cuerda de arranque para arrancar el motor.

13. Directrices operativas



Realizar regularmente las siguientes comprobaciones antes de la puesta en marcha del aparato y durante el trabajo:

- Sujete firmemente el aparato con ambas manos colocándolas en el asa delantera y trasera respectivamente.
- ¿Está el aparato montado completamente y de acuerdo con la normativa?
- Compruebe que todos los pernos y tornillos están bien fijados.
- ¿Está el aparato en buen estado y le permite trabajar con seguridad?
- ¿Proporcionan todas las funciones de seguridad la protección esperada?
- ¿Está lleno el depósito de combustible?
- ¿Están el motor y el silenciador libres de depósitos, hojas o lubricantes?
- ¿Está limpia y seca la empuñadura (sin restos de aceite, grasa o resina)?
- ¿No hay obstáculos en el lugar de trabajo con los que puedas tropezar?
- ¿Se lleva el equipo de protección requerido?
- ¿Ha leído y comprendido las disposiciones?
- ¿La palanca del acelerador se acciona con facilidad y el bloqueo del acelerador funciona correctamente?
- ¿Funciona bien el interruptor ON/OFF?
- Asegúrese de que los engranajes están suficientemente lubricados (véase el apartado "Mantenimiento").

14. Mantenimiento y cuidado

Antes de cualquier trabajo de mantenimiento y limpieza

- Parar el motor
- Esperar a que el motor se apague completamente
- Sacar el conector de la bujía (además de ajustar el ralenti)



¡Cuidado con las piezas giratorias! ¡Peligro!

No realice trabajos de mantenimiento cerca de llamas abiertas, ya que existe riesgo de incendio. Los trabajos de mantenimiento y limpieza no mencionados en este capítulo deben ser realizados únicamente por el servicio técnico.

Los dispositivos de seguridad que han sido retirados para su mantenimiento y limpieza deben ser necesariamente inspeccionados a fondo y colocados de nuevo en el aparato antes de volver a utilizarlo.

Mantenimiento



Utilice guantes de trabajo para evitar lesiones.

Para garantizar la longevidad y la fiabilidad del aparato, realice regularmente las

siguientes tareas de mantenimiento.

Compruebe si hay defectos evidentes como:

- Cierres sueltos
- Piezas desgastadas o dañadas
- Fugas de combustible en el tapón del depósito y en las tuberías.

Compruebe el dispositivo después de cada uso para ver si hay signos de desgaste.

Limpeza/sustitución del filtro de aire

Limpe el filtro de aire con regularidad, teniendo cuidado de eliminar el polvo o los residuos de suciedad, con el fin de evitar:

- pérdida de rendimiento,
- dificultades de puesta en marcha,
- consumo excesivo de combustible.

Limpe el filtro cada 8 horas cuando lo utilice en entornos polvorientos; si hay una concentración de polvo especialmente alta, límpielo incluso con más frecuencia.



1. Poner la palanca del estrangulador en  para evitar que la suciedad llegue al carburador.
2. Retire el filtro de aire desenroscando el tornillo de mariposa.
3. Saque el filtro de aire de espuma.
4. Lavar el filtro de aire en una solución de agua y jabón tibia.



No intente eliminar la suciedad soplando, ¡peligro de lesiones en los ojos!

5. Limpe el interior del filtro de aire con un cepillo.
6. Deje que el filtro de aire se seque bien y vuelva a colocarlo.
7. Vuelva a colocar la tapa del filtro.



Cambie el filtro de aire regularmente.

Los filtros de aire dañados deben ser sustituidos antes de comenzar el trabajo.

Limpeza/sustitución del filtro de combustible

Compruebe el filtro de combustible si es necesario. Un filtro de combustible sucio obstruye el flujo de combustible.

Desenrosque el tapón del tanque y retire el filtro de combustible utilizando un alambre con extremos enganchados.

- Ligera suciedad → separar el filtro de combustible del conducto y limpiar el filtro con gasolina
- Suciedad intensa → reemplazar el filtro de combustible

Cambio de bujías

No toque la bujía ni su conector cuando el motor esté en marcha. ¡Alto voltaje! Riesgo de quemaduras cuando el motor está caliente. Usa guantes de trabajo.

Realice comprobaciones periódicas de la bujía, incluyendo la comprobación de la separación entre los electrodos.

Proceda de la siguiente manera:

1. Sacar el conector de la bujía.
2. Extraiga la bujía con la llave de bujías suministrada.

La distancia entre los electrodos debe ser de entre 0,3 y 0,4 mm.

Limpie la bujía si hay depósitos de suciedad en ella.

Sustitución de la bujía:

- si el aislador está dañado
- si los electrodos están desgastados
- si los electrodos tienen fuertes depósitos de suciedad o aceite
- cada mes, en caso de uso frecuente

Utilice las siguientes bujías: Torch BMR6A

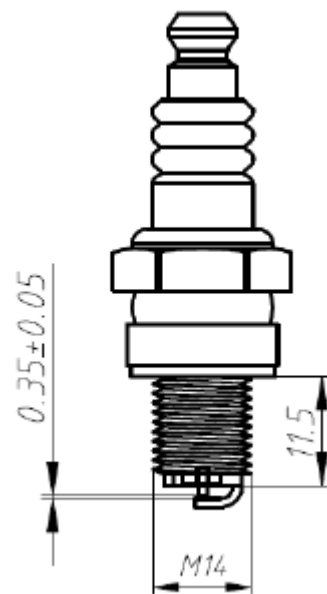

Comprobación de la chispa de encendido

1. Sacar el conector de la bujía.
2. Extraiga la bujía con la llave suministrada.
3. Colocar el conector en la bujía.
4. Presione la bujía contra el compartimento del motor con unos alicates aislados (no lo haga cerca del alojamiento de la bujía)
5. Poner el interruptor de encendido/apagado en la posición "On".
6. Tire firmemente de la cuerda de arranque a través de su asa.

Si la bujía funciona correctamente, se producirá una chispa visible entre los electrodos.

Silenciador/escape

No apriete los tornillos del silenciador cuando el motor esté caliente.

1. Compruebe regularmente que los tornillos (D) del silenciador no se han aflojados. → Si están flojos, apriételos a mano
2. Limpie el escape regularmente después de cada uso.

Cuidado

Limpie a fondo el aparato después de cada uso para garantizar un funcionamiento óptimo.

- Limpie la carcasa exterior con un cepillo suave o un paño seco.
No está permitido el uso de agua, disolventes y productos de pulido.
- Compruebe que las entradas de ventilación para la refrigeración del motor no están obstruidas (peligro de sobrecalentamiento).
- Limpie y engrase **regularmente** todas las piezas móviles.

No utilice grasa en esta fase. Utilice sólo aceite ecológico.

Atención: el mantenimiento no realizado con regularidad podría causar graves daños a la máquina y perjudicar seriamente la salud de las personas.

15. Datos técnicos

Descripción	FUXTEC soplador / aspirador 3 en 1
Modelo	FX-LBS126; FX-LB126
RPM	700 W a 7.000 min ⁻¹
Velocidad de ralenti	3.000 ± 200 min ⁻¹
Cilindrada	26 cm ³
Volumen medio de aire	0.2 m ³ /s
Max. Velocidad de soplado	71 m/s
Capacidad de la bolsa de recogida	45 l
Capacidad del tanque	0,45 l
Mezcla de gasolina de 2 tiempos	40:1
Nivel de potencia sonora garantizado	LwA 112 dB (A)
Peso (depósito vacío)	5,6 kg

ATENCIÓN: Sólo se pueden utilizar piezas de recambio originales certificadas, tal y como se especifica en estas instrucciones de uso. Las piezas de repuesto no certificadas pueden causar lesiones graves.

16. Solución de problemas

1. Problemas durante la puesta en marcha

Situación		Causa	Solución
No hay chispa de encendido	Bujía	Depósito de carbón entre los diodos de las bujías	Limpieza de bujías. Ajuste de la separación de los electrodos: 0,3 - 0,4 mm Cambio de bujías
	Más	Bobina de encendido defectuosa o imán del volante demasiado débil	Sustitución de la bobina de encendido y/o del volante de inercia
Chispa de encendido débil	Compresión	Demasiada gasolina en la cámara de combustión, combustible de baja calidad o agua en el tanque	Retirar la bujía y dejarla secar, sustituir el combustible.
	El carburador ya no bombea aceite	Tubo de aceite obstruido	Limpieza de carburadores y conductos
Flujo de aceite suave, pero compresión débil	Flujo de aceite suave, pero compresión débil	<i>Anillo de pistón desgastado</i> , la bujía no está bien apretada *, culata no apretada, juego de válvulas incorrecto o sincronización de encendido incorrecta	<i>Sustitución</i> *Atornillar Sustitución o ajuste
	Flujo de aceite suave y buena chispa de encendido	Mal contacto entre la bujía y el conector	Sustituir o verificar

2. Problemas durante el funcionamiento

Situación	Causa	Solución
El motor no arranca	El motor de arranque está en posición "ARRANQUE EN FRÍO", el sistema de escape está bloqueado, no hay suministro de aire, las piezas móviles están desgastadas, la chispa de encendido es débil, el juego de las válvulas es excesivo, la culata está sucia	Abrir el estrangulador, sustituir el sistema de escape, comprobar y/o sustituir la bobina de encendido, ajustar el volante y la bujía
Derrame de combustible	Conductos de combustible obstruidos o distancia incorrecta de los electrodos de la bujía	Sustituir los conductos de combustible y, si es necesario, el carburador; ajustar la separación de los electrodos
Motor ruidoso	Posición incorrecta del estrangulador, árbol de levas dañado	Compruebe que la palanca del estrangulador está en la posición de arranque en frío Comprobar/sustituir el árbol de levas
Fugas en el carburador	Fallo de la válvula de retención en la tapa del tanque	Sustituir el tapón del tanque de combustible
	Junta del carburador desgastada	Sustituir el carburador o la junta

17. Servicio de atención al cliente

Haga reparar el aparato sólo por personal cualificado y sólo con piezas de repuesto originales, para garantizar un funcionamiento seguro del aparato.

Si no dispone de las direcciones de los centros de servicio autorizados, dirijase al punto de venta donde adquirió el aparato.

Contactos: FUXTEC GmbH, Kappstraße 69, 71083 Herrenberg, info@fuxtec.de

18. Garantía

La garantía es válida durante 24 meses a partir de la fecha de compra. Guarde el recibo de compra en un lugar seguro. Quedan excluidos de la garantía los componentes sometidos a desgaste y los daños causados por el uso indebido, la sobrecarga, las modificaciones técnicas, el uso de accesorios inadecuados y/o de piezas de recambio no originales y los intentos de reparación por parte de personal no cualificado. Las reparaciones en garantía sólo pueden ser realizadas por distribuidores especializados autorizados.

19. Instrucciones de eliminación

Póngase en contacto con su municipio para deshacerse del aparato. Elimine previamente todos los consumibles, como la gasolina y el aceite.

20. Declaración de conformidad de la CE

Por la presente,

FUXTEC GmbH • Kappstraße 69 • 70183 Herrenberg • Alemania

declara que la máquina descrita a continuación, en su diseño y versión comercializada, cumple los requisitos básicos y las disposiciones de salud y seguridad de las directivas CE enumeradas.

Esta declaración se refiere exclusivamente al aparato en el estado en que fue comercializado, y no cubre las piezas añadidas y/o las intervenciones realizadas posteriormente por el usuario final.

- | | |
|------------------------------|--|
| 1. Producto / Función: | Soplador/aspirador de gasolina |
| 2. Modelo de máquina: | FX-LB126, FX-LBS126 |
| 3. Número de serie: | LB126-xxxx, LBS126-xxxx |
| 4. Directivas CE aplicables: | Directiva CE sobre máquinas 2006/42/CE
Directiva de gases de escape de la fase II 2012/46/CE
Directiva comunit. sobre emisiones sonoras 2000/14/CE |

Nivel de potencia sonora medido LpA 96 dB (A)

Nivel de potencia sonora garantizado LwA 112 dB (A)

Herrenberg, 06.08.2019



Tim Gumprecht

Fabricante:

FUXTEC GmbH
Kappstraße 69
71083 Herrenberg
ALEMANIA

Conservación de la documentación técnica:

FUXTEC GmbH, Kappstraße 69, 71083 Herrenberg, Alemania
Tomislav Zelic, Director Ejecutivo

